

EcoMultiCyclone

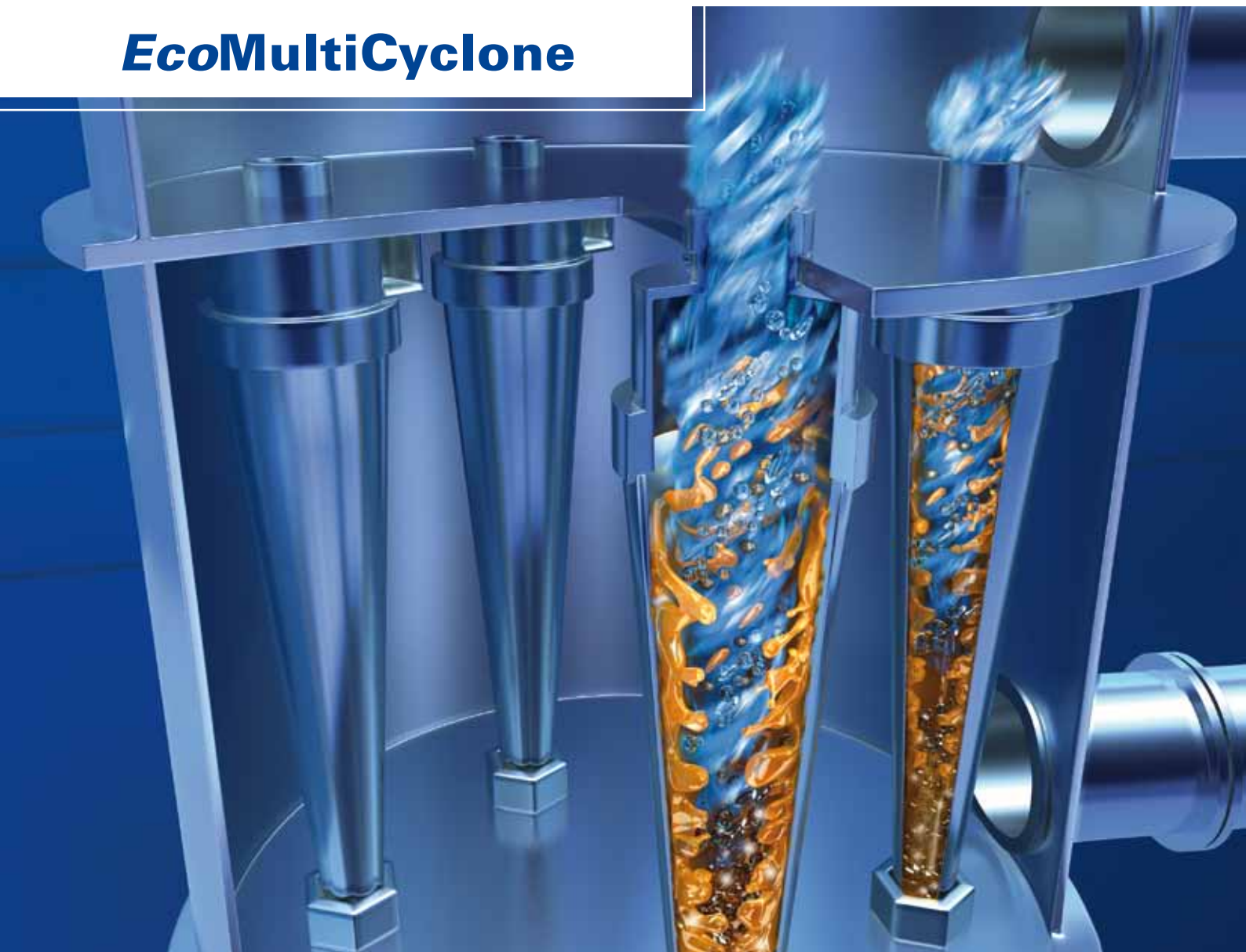

Maximale Filtration – minimale Kosten



Technologies · Systems · Solutions

EcoMultiCyclone – Kostenreduktion durch Qualitätssteigerung

Der **EcoMultiCyclone** ist ein Abscheidesystem, das zur Entfernung von Feststoffpartikeln in den Entfettungs- und Spülzonen der Vorbehandlungsbäder der Automobilindustrie eingesetzt wird. Darüber hinaus ist die Nutzung des Zyklons auch in anderen Branchen möglich. Die Qualität Ihres Prozesses wird durch eine optimierte Trennleistung von Flüssigkeit und Feststoffen erhöht. Der **EcoMultiCyclone** überzeugt durch seine effektive Filtrationsleistung und reduziert die Schmutzbelastung in der gesamten Anlagenperipherie.

Mit dem **EcoMultiCyclone** gestalten Sie Ihren Entfettungs- und Spülprozess qualitätsorientiert und reduzieren gleichzeitig Stückkosten unter anderem durch die Einsparung von Chemikalien und Energie. Der Markenname **EcoMultiCyclone** steht für ein innovatives, ökonomisches und ökologisches Produkt, mit einfacher Funktionalität und geringer Wartung.

Der **EcoMultiCyclone** bietet folgende Vorteile:

- Filtration mit höchster Effizienz und Effektivität
- Entfernung großer und kleiner Feststoffe in den Entfettungs- und Spülzonen
- Steigerung der Prozessqualität
- Reduzierung der manuellen Nacharbeit
- Verlängerung der Badstandzeiten
- Reduktion des Chemikalienverbrauchs
- Verringerung von Betriebs- und Instandhaltungskosten
- Minimaler Platzbedarf
- optimale Durchlassgröße von Zu- und Abläufen



EcoMultiCyclone – Modulare Technologie, die sich rechnet

Der Zyklon ist ein mechanischer Abscheider ohne bewegliche Teile im Inneren, dessen Bestandteile und Materialien alle im Hause Dürr entwickelt wurden. Er ist in Edelstahl oder Normalstahlausführung erhältlich. Je nach Anforderung ist der **EcoMultiCyclone** mit 12 Zykloelementen aus hoch abriebfestem Kunststoff und einem Durchsatzvolumen von 120 m³/h oder in einer kleineren Ausführung mit 6 Elementen und 60 m³/h ausgerüstet. Keine Öffnung im System unterschreitet eine Durchlassgröße von 25 mm, dadurch ist der Filter unempfindlich gegen Verblockungen. Die Investition in den Dürr **EcoMultiCyclone**, der bei einer Partikelgröße > 40 µm und einer Partikeldichte von 2,7 g/cm³ eine Trennleistung von 100% erreicht, amortisiert sich im Durchschnitt bereits nach weniger als zweieinhalb Jahren. ■■■■■■

Bis zu 100% Qualitätssteigerung gegenüber herkömmlichen Filtersystemen bei

- ▶ 30 % Investmenteinsparung
- ▶ 33 % Energieeinsparung



EcoMultiCyclone – Prozessoptimierung zur Sicherung Ihrer Qualität

Der **EcoMultiCyclone** befindet sich in der Rückgewinnungsstufe der Behandlungszone. Die Prozesslösung fließt durch den Einlauf in die Zycloneelemente und zirkuliert kontinuierlich durch den **EcoMultiCyclone**, wodurch die Feststoffe aus der Badlösung entfernt werden.

Nachdem die Prozesslösung durch den Einlauf in die konischen Zyclonelemente geflossen ist, erfolgt die Separation der Feststoffe einschließlich Schweißschlacken und Schleifpartikeln mittels Zentrifugalkraft. Abgeschiedene Feststoffe werden im unteren Teil des Gehäuses gesammelt und in Zeitintervallen an einen Bandfilter abgegeben.

Durch die hohe Filtrationseffizienz ist es möglich, die gewonnene Prozessflüssigkeit ohne Verzögerung wieder der Behandlungszone zuzuführen. Die Prozessqualität wird durch den **EcoMultiCyclone** nachhaltig verbessert.

Der **EcoMultiCyclone** sorgt für:

- effiziente Lösungsrückgewinnung
- höhere Lebensdauer des Beutelfilters
- Schutz vor Verschmutzung des Spritzsystems und der Spritzdüsen
- geringere Schmutzbelastung des Wärmetauschers
- Reduktion der Schmutzverschleppung in die nachfolgenden Zonen

Der **EcoMultiCyclone** überzeugt im Vergleich zu herkömmlichen konventionellen Zyclonfiltern:

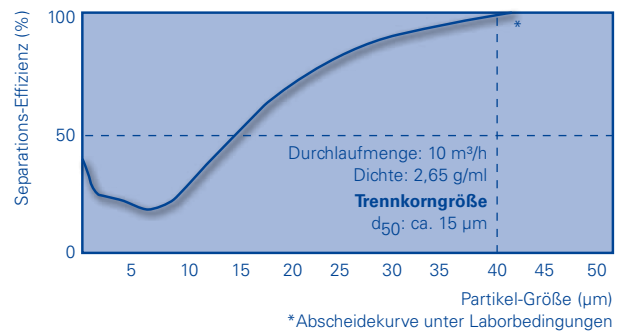

Zusätzlich werden die Stückkosten reduziert durch:

- weniger Nacharbeit
- geringere Betriebs- und Instandhaltungskosten
- Verlängerung der Badstandzeiten
- geringeren Chemikalienverbrauch
- weniger Düsen austausch
- längere Lebensdauer der Wärmeaustauscher und Beutelfilter

Dürr hilft Ihnen, Ihre Kosten zu minimieren, Ihre Filtration zu maximieren und Ihre Prozessqualität zu steigern. Als Ergänzung zur Erstausrüstung bieten wir Ihnen auch die Umrüstung aller bestehenden Vorbehandlungsanlagen an.

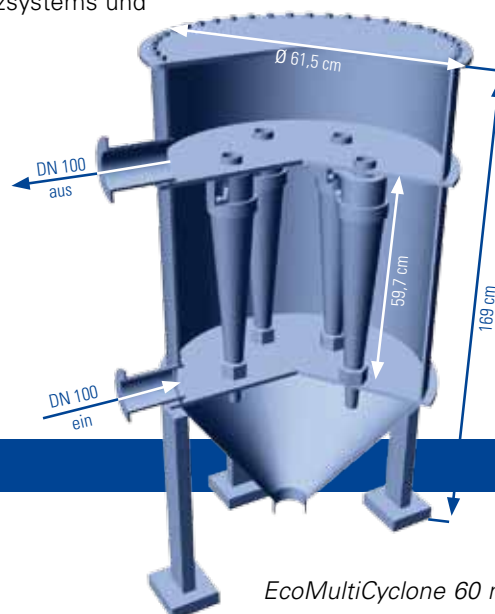

EcoMultiCyclone 60 m³/h

Unser Service ist mit seinen Stützpunkten auf der ganzen Welt vertreten und bietet Ihnen schnelle qualitätsorientierte Lösungen.

Der Einsatz des **EcoMulti-Cyclone** ist auch außerhalb der Automobilindustrie möglich – fragen Sie uns!

EcoMultiCyclone

Ihre Wettbewerbsvorteile mit Dürr:

- Effizienz – Minimale Kosten bei maximaler Filtrationsleistung
- Effektivität – Steigerung Ihrer Prozessqualität
- Schnittstellen- und Prozesskenntnis auf höchstem Niveau
- Einfache Funktionalität und geringere Wartung
- Sicherung der Wertbeständigkeit Ihrer Produkte
- Technologievorsprung durch ein innovatives Produkt

Sie sparen – Stück für Stück – cost per unit!

Paint and Final Assembly Systems • www.durr.com



Technologies · Systems · Solutions